



Miljö och
Sambällsförvaltningen

Om sökanden är ett företag ska bevis om firmatecknare medskickas

Ansökan avser (ifylls i tillämpliga delar)

- Bygglov Tidsbegränsat bygglov högst fem år (t o m datum) Marklov Rivningslov
- Periodiskt tidsbegränsat bygglov (fr o m – t o m datum)
- Bygglov där förhandsbasked lämnats (datum)
- Ändring/Förnyelse av bygglov (dnr)
- Villkorsbesked har lämnats (dnr)

Fastighet och sökande

Välj organisations- eller personnr .

Fastighetsbeteckning		* Fastighetens adress	
Sökanden: Förnamn		* Efternamn	* Organisations-/Personnummer *
Utdelningsadress (gata, box etc)		Telefon dagtid (även riktnr)	Telefon kvällstid (även riktnr)
Postnummer	Postort	E-postadress	
Faktureringsadress (om annan än ovan)			
Byggherre: Namn		* Telefon dagtid (även riktnr)	Telefon kvällstid (även riktnr)
E-postadress		Fastighetsägare, tomträttsinnehavare (om annan än sökanden)	

Ärende

<input type="checkbox"/> Nybyggnad	<input type="checkbox"/> Tillbyggnad	<input type="checkbox"/> Ombyggnad	<input type="checkbox"/> Rivning	Ange orsak	*
<input type="checkbox"/> Ändring	<input type="checkbox"/> Ändrad användning:	Från	Till		
<input type="checkbox"/> Inredande av ytterligare bostad/lokal	<input type="checkbox"/> Annat (se anvisningar)				

Byggnad

<input type="checkbox"/> Enbostadshus	<input type="checkbox"/> Enbostadshus i grupp	<input type="checkbox"/> Rad-, par-, kedjehus	<input type="checkbox"/> Tvåbostadshus	<input type="checkbox"/> Frilidshus	<input type="checkbox"/> Flerbostadshus	Antal berörda lägenheter
<input type="checkbox"/> Industri- och lagerbyggn	<input type="checkbox"/> Garage och förråd	<input type="checkbox"/> Studentbostadshus	<input type="checkbox"/> Hus för äldre eller funktionshindrade	<input type="checkbox"/> Annat specialbostadshus	därav specialbostad	
<input type="checkbox"/> Annan byggnad eller anläggning, ange vilken						

Areauppgifter m m

Byggnadsarea	* Nyttkommen bruttoarea	* Därav bruttoarea bostäder	* Nyttkommen bostadsarea (boarea) *
m ²	m ²	m ²	m ²
Planerad upplåtelseform för eventuella bostadslägenheter *			
Byggnadsarbetena avses att påbörjas	Datum *	Planerad byggtid	Antal månader *
			Uppskattad sammanlagd produktionskostnad, inkl moms
			* 1 000-tal kronor *

Avgift

Avgift betalas enligt av kommunen fastställd taxa

Beskrivning av projektet och eventuella förtydliganden till ovan lämnade uppgifter

Kommunens uppgifter

	Datum för beslut		
	Län	Kommun	Förs

Ovanslående personuppgifter kommer att behandlas enligt personuppgiftslagen (PUL).
Sökandens underskrift Namnförtydligande



* = Obligatoriskt fält

Utvändiga material och färger (vid ny- och tillbyggnad, ombyggnad samt ändring)

Fasadbeklädnad						Annat	Färg (NCS-nr)
<input type="checkbox"/> Tegel	<input type="checkbox"/> Betong	<input type="checkbox"/> Plåt	<input type="checkbox"/> Trä	<input type="checkbox"/> Puls	<input type="checkbox"/> Glas		
Takbeläggning							
<input type="checkbox"/> Lertegel	<input type="checkbox"/> Betong	<input type="checkbox"/> Plåt	<input type="checkbox"/> Papp	<input type="checkbox"/> Skiffer	<input type="checkbox"/> Koppar		
Fönster							
Fönsterglas			Fönsterbågar				
<input type="checkbox"/> Isolerglas	<input type="checkbox"/> Treglas	<input type="checkbox"/> En-/Tvåglas	<input type="checkbox"/> Trä	<input type="checkbox"/> Plast	<input type="checkbox"/> Lättmetall		
Anslutning till	Kommunalt	Gemensamhets- anläggning	Enskild anläggning	Uppvärmningssätt			
Vatten	<input type="checkbox"/>	<input type="checkbox"/>	<input type="checkbox"/>				
Avlopp	<input type="checkbox"/>	<input type="checkbox"/>	<input type="checkbox"/>	Grundläggningssätt			
Dagvatten	<input type="checkbox"/>	<input type="checkbox"/>	<input type="checkbox"/>				

Information

NPBL 9 kap 22 § Om ansökningsen är ofullständig, får byggnadsnämnden förelägga sökanden att avhjälpa bristerna inom en viss tid. Föreläggandet ska innehålla en upplysning om att ansökan kan komma att avvisas eller att ärendet kan komma att avgöras i befintligt skick om föreläggandet inte följs.

Om föreläggandet inte följs, får byggnadsnämnden avvisa ansökan eller avgöra ärendet i befintligt skick.

Sakkunnigutlåtande (NPBL 8 kap 4 §)

<input type="checkbox"/> Tillgänglighet	<input type="checkbox"/> Funktionalitet	<input type="checkbox"/> Konstruktion	<input type="checkbox"/> Energihushållning
<input type="checkbox"/> Brandsäkerhet	<input type="checkbox"/> Miljö och hälsa	<input type="checkbox"/> Kulturhistoriskt värde	

Kontaktperson

Kontaktperson: Namn	Telefon dagtid (även riktnr)	Telefon kvällstid (även riktnr)
E-postadress		

Bilagor

Bifogade handlingar			
<input type="checkbox"/> Situationsplan	<input type="checkbox"/> Nybyggnadskarta (tomtkarta)	<input type="checkbox"/> Planritningar	<input type="checkbox"/> Rivningsplan
<input type="checkbox"/> Sektioner	<input type="checkbox"/> Fasadritningar	<input type="checkbox"/> Bevis om färdigställandeskydd	
<input type="checkbox"/> Byggsförsäkring (t o m 2011-12-31)	<input type="checkbox"/> Teknisk beskrivning	<input type="checkbox"/> Anmälan kontrollansvarig	
Annat			

Om ansökan avser rivning eller ändrad användning ange

Husets ursprungliga byggnadsår eller användning under den senaste 10-årsperioden

Antal lägenheter före åtgärden	Antal hissar före åtgärden	Antal hissar som installerats
--------------------------------	----------------------------	-------------------------------

Eventuell fortsättning från sidan 1 av beskrivning av projektet och eventuella förtydliganden



Anvisningar och förklaringar

Arbetena får inte påbörjas innan startbesked har lämnats eller annat överenskommit med kommunens byggnadsnämnd.

Kommunen debiterar enligt särskild taxa för hanteringen av bygglov.

OBS! Glöm inte att underteckna ansökan

Blanketten består till stor del av kryssrutor. Endast ett kryss skall markeras i varje stycke. Om flera alternativ är möjliga markera det som överväger. Om oklarhet råder om detta kan förtydliganden göras i rutan längst ner på blanketten.

Sökanden är den som undertecknar blanketten och till vilken kommunens faktura för bygglov kommer att ställas

Byggherre: Den som för egen räkning utför eller låter utföra projekterings-, byggnads-, rivnings- eller markarbeten

Fastighetsägare: Samliga fastighetsägare och innehavare av särskild rätt, t ex arendator, servitutshavare

Kontaktperson: Med kontaktperson avses den person som kan lämna kompletterande uppgifter om detta ärende

Ärende: Här anges det huvudsakliga ändamålet med denna ansökan

Nybyggnad: Uppförande av en ny byggnad eller flyttning av en tidigare uppförd byggnad till en ny plats

Tillbyggnad: Ändring av en byggnad som innebär en ökning av byggnadens volym

Ombyggnad: Ändring av en byggnad som innebär att hela byggnaden eller en betydande och avgränsad del av byggnaden påtagligt förnyas

Ändring av byggnad: En eller flera åtgärder som ändrar en byggnads konstruktion, funktion, användningssätt, utseende eller kulturhistoriska värde

Underhåll: En eller flera åtgärder som vidtas i syfte att bibehålla eller återställa en byggnads konstruktion, funktion användningssätt, utseende eller kulturhistoriska värde

Annat beskrivs kort, och kan förtydligas i rutan längst ner på blanketten

Byggnad: Här anges vilken typ av byggnad ansökan avser

Enbostadshus är ett friliggande bostadshus med en bostadslägenhet

Enbostadshus i grupp utgör minst två friliggande enbostadshus som är avsedda att försäljas, hyras ut eller upplåtas med bostadsrätt

Parhus är två direkt sammanbyggda enbostadshus med skilda ingångar från det fria

Radhus är tre eller flera direkt sammanbyggda enbostadshus

Kedjehus är två eller flera med varandra via garage, förråd eller liknande sammanbyggda enbostadshus

Tvåbostadshus är ett friliggande bostadshus med två bostadslägenheter antingen belägna i skilda plan eller bredvid varandra och i det senare fallet med gemensam ingång från det fria

Fritidshus är ett hus med planerade huvudsaklig användning för frilidsboende

Flerbostadshus (hyreshus) är den sammanfattande benämningen på bostadshus med tre eller flera bostadslägenheter. Hit räknas även sammanbyggda tvåbostadshus

Studentbostadshus är avsett att vara varaktigt förbehållet studerande vid universitet eller högskola

Hus för äldre eller funktionshindrade är bostad avsedd för äldre och för personer med funktionshinder där boendet är förenat med service, stöd och/eller personlig omvårdnad

Annat specialbostadshus avser hus för annat ändamål än hus för äldre eller funktionshindrade och studentbostad. Dessa bostäder är avsedda för temporärt boende och hyrs ut med reducerat besittningsskydd

Areauppgifter: Se särskilda skisser sidan 4 som visar hur dessa beräknas

Upplåtelseform redovisar hur lägenhetsinnehavarna disponerar lägenheterna och indelas i hyresrätt, bostadsrätt samt äganderätt

Rivningsorsak kan vara Lex. nybyggnad av bostäder, brand, uthyrningssvårigheter m.m

Vid behov kan beskrivning av projektet och eventuella förtydliganden skrivas på baksidan eller på särskilt papper



* = Obligatoriskt fält

AREABEGREPP

BYGGNADSAREA

Area som en byggnad upptar på marken, inklusive utkragande byggnadsdelar som väsentligt påverkar användbarheten av underliggande mark. (Carport ingår i byggnadsarean).

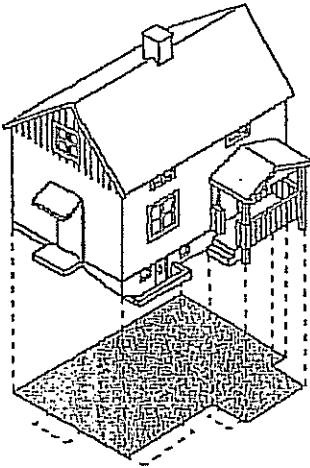

BRUTTOAREA

Area av mätvärda delar av våningsplan, begränsad av omslutande byggnadsdelars **utsida** eller annan för mätvärdhet angiven begränsning. (Det är summan av bruttoarean i byggnadens våningsplan som skall anges.)

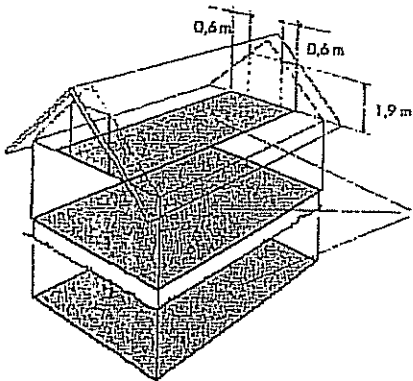

TILLKOMMANDE BRUTTOAREA

Vid tillbyggnad (och även vid påbyggnad och inredning av vind) räknas bara tillkommande area.

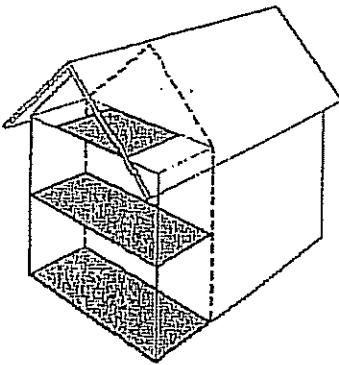

BOSTADSAREA (Boarea)

Bostadsarean är utrymmen ovan mark inrättade för boende, begränsad av omslutande väggars **insida** eller annan för mätvärdhet angiven begränsning. (Det är summan av bostadsarean i byggnadens lägenhet som skall anges. För specialbostäder anges enbart summan av arean i de enskilda lägenheterna.)

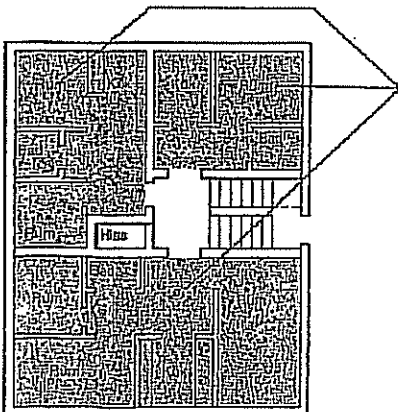

En mera omfattande beskrivning av ovanstående begrepp finns i Svensk Standard SS021053.

Även kommunens byggnadsförord kan hjälpa till med tillämpning av begreppen.



LYCKSELE
KOMMUN

ANMÄLAN

Datum

Kontrollansvarig

Utser byggherren flera kontrollansvariga ska en anmälan lämnas för varje kontrollansvarig

Miljö- och
sambällsförvaltningen

Fastighet och byggherre

Välj personnummer eller organisationsnummer

Fastighetsbeteckning	Fastighetsägare: Förmann (om annan än byggherren)		Eftermann
Fastighetens adress			Telefon dagtid (även riktnr)
Byggherren: Förmann	* Eftermann	Organisations-/Personnummer	Telefon kvällstid (även riktnr)
Utdelningsadress (gata, box etc)	Postnummer	Postort	
E-postadress			Telefax

Uppgifter om kontrollansvarig

Kontrollansvarigs åtaganden, se nästa sida

Förmann	Eftermann	Personnummer	Telefon kvällstid (även riktnr)
Utdelningsadress (gata, box etc)	Postnummer	Postort	Telefon dagtid (även riktnr)
Behörighetsklass vid riksbehörighet		* Gäller Lo m	* Certifieringsorgan *
<input type="checkbox"/> Normal art	<input type="checkbox"/> Komplicerad art		
<input type="checkbox"/> Samordningsansvar enligt 10 kap 9 § NPBL			
Ansvarsområden	Annat ansvarsområde, ange vad		
<input type="checkbox"/> Byggnadsarbete i allmänhet			

Övriga kontrollansvariga i projektet (separat anmälan, vid flera-en anmälan/kontrollansvarig)

Förmann	Eftermann	Personnummer	Telefon dagtid (även riktnr)
Utdelningsadress (gata, box etc)	Postnummer	Postort	Telefax
Datum *		*	
<input type="checkbox"/> Certifierad	<input type="checkbox"/> Samordningsansvarig	<input type="checkbox"/> För...	
Förmann	Eftermann	Personnummer	Telefon dagtid (även riktnr)
Utdelningsadress (gata, box etc)	Postnummer	Postort	Telefax
Datum *		*	
<input type="checkbox"/> Certifierad	<input type="checkbox"/> Samordningsansvarig	<input type="checkbox"/> För...	

Övriga upplysningar

--

Ovanstående personuppgifter kommer att behandlas enligt personuppgiftslagen (PuL).

Byggherrens underskrift

Kontrollansvarigs underskrift (vid ansökan om godkännande för visst arbete)

Information om "Kontrollansvarigs åtaganden" finns på
nästa sida