



Anmälan Attefallsåtgärder

Har du frågor?

Samhällsbyggnad Gävle
Telefon 026-17 80 00 (vxl)
samhallsbyggnad@gavle.se

Datum _____

Skickas till

Gävle kommun
Samhällsbyggnad Gävle
801 84 Gävle

Ärendet avser (ange orsak*)

Ä

* Uåjã æ[iã \ Á]] * äc

Attefallshus (om max 25 kvm BYA)	Tillbyggnad av enbostadshus (om max 15 kvm)
Inredande av ytterligare bostad i enbostadshus	Ändrad användning från komplement till bostad
Takkupa. Befintligt antal: Tillkommande antal:	

Vilken typ av byggnad avser ansökan?*

Komplementbostadshus	Tvåbostadshus
Fritidshus	Komplementbyggnad
Enbostadshus	

Om ansökan avser ändrad användning ange

Husets ursprungliga byggnadsår och användning under den senaste 10-årsperioden	Antal lägenheter före åtgärden
--	--------------------------------

Beskrivning av projektet och eventuella förtydliganden

--

Areauppgifter och tidsåtgång*

Åtgärdens yta/area*	BTA	När planeras byggnadsarbetet att påbörjas och avslutas*
kvm	BYA	
		(datum till och från)

Ange utvändiga material och färger*

	Fasadmaterial & färg (NCS-nr = färgkod)	Takmaterial & färg (NCS-nr = färgkod)	Fönstermaterial & färg (NCS-nr = färgkod)
Befintlig byggnad	_____	_____	_____
Sökt/tänkt åtgärd	_____	_____	_____
Annat	_____	_____	_____

Anslutningar*

	Kommunalt	Gemensamhetsanläggning	Enskild anläggning
Vatten			
Avlopp			
Dagvatten			
Uppvärmningsätt	Grundläggningssätt		

Bilagor till anmälan (handlingar som alltid krävs) **

Situationsplan/kartunderlag**	Detaljritning	Anmälan av kontrollansvarig
Fasadritning**	VVS-ritning	Kontrollplan**
Planritning**	Konstruktionsritning	Annan, ange vad:
Sektionsritning	Teknisk beskrivning	

För beställning av kartmaterial se separat blankett "beställning av nybyggnadskarta-kartunderlag inför bygglovsansökan" www.gavle.se/bygglov

Fastighet och sökande/byggherre*

Fastighetsbeteckning	Fastighetens adress		
Sökande 1: Förnamn			Person-/Organisationsnummer
Efternamn			Telefonnummer (även riktnr)
Sökande 2: Förnamn			Person-/Organisationsnummer
Efternamn			Telefonnummer (även riktnr)
Utdelningsadress (gata, box etc.)			Mobilnummer
Postnummer	Postort		

E-postadress	
Faktureringsadress (om annan än ovan)	Företagets projektnummer
Fastighetsägare, tomträttsinnehavare (om annan än sökanden)	

Kontaktperson (om annan än sökande)

Kontaktperson: Förnamn och efternamn	Telefonnummer (även riktnr)
E-postadress	Mobilnummer

Underskrift av samtliga lagfarna ägare

Datum	
Underskrift	Namnförtydligande
Datum	
Underskrift	Namnförtydligande

Om sökanden/byggherren är ett företag ska bevis om firmatecknare medsäändas.

Information

Av 6 kap 10 § Plan- och byggförordningen, PBF, framgår att: Om ansökningen är ofullständig, får byggnadsnämnden förelägga sökanden att avhjälpa bristerna inom en viss tid. Föreläggandet ska innehålla en upplysning om att ansökan kan komma att avvisas eller att ärendet kan komma att avgöras i befintligt skick om föreläggandet inte följs.

Beskrivning finns på hemsidan om vilka handlingar som ska lämnas in till respektive ärende
www.gavle.se/bygglov

Avgift betalas enligt av kommunen fastställd taxa.

Ovanstående personuppgifter kommer att behandlas enligt personuppgiftslagen (PUL).

Byggnationen får inte påbörjas innan startbesked har lämnats av byggnads- och miljönämnden.

Anvisningar och förklaringar

Sökanden är den som undertecknar blanketten och till vilken kommunens faktura för bygglov kommer att ställas.

"

Fastighetsägare: Samtliga fastighetsägare och innehavare av särskild rätt, HY " arrendator, servitutshavare.

Kontaktperson: A ed kontaktperson avses den person som kan lämna kompletterande uppgifter om detta ärende.

5fYU dd[]ZM. Gyg_lggYfbUbyXB'gca j]gf\i f'XygUVf}_bUg'

Vid behov kan beskrivning av projektet och eventuella förtydliganden g_flj Ugde'VU_gXB'Y'Y' d'G' fg_]hidUddYf''

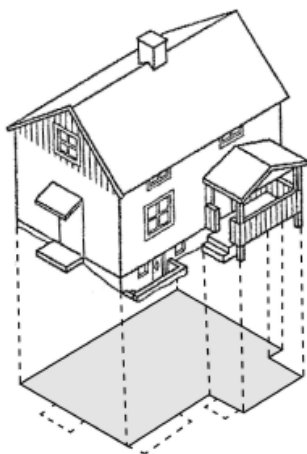

Areabegrepp

Byggnadsarea (BYA)

Area som en byggnad upptar på marken, inklusive utkragande byggnadsdelar som väsentligt påverkar användbarheten av underliggande mark. (Carport ingår i byggnadsarean).

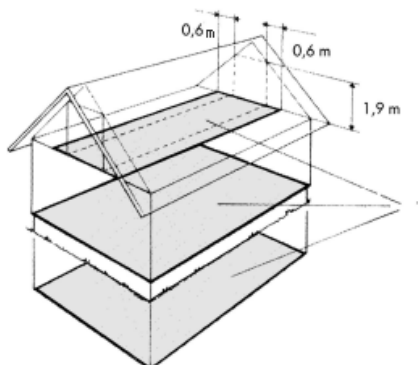

Bruttoarea (BTA)

Area av mätvärda delar av våningsplan, begränsad av omslutande byggnadsdelars **utsida** eller annan för mätvärdhet angiven begränsning. (Det är summan av bruttoarean i byggnadens våningsplan som skall anges).

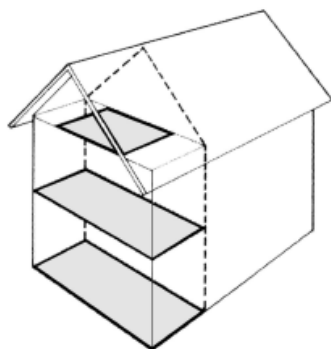

Tillkommande bruttoarea

Vid tillbyggnad (och även vid påbyggnad och inredning av vind) räknas bara tillkommande area.